

# DT32 / DT17

BOY FOTOSELLER / DOOR DETECTORS / Фото барьер

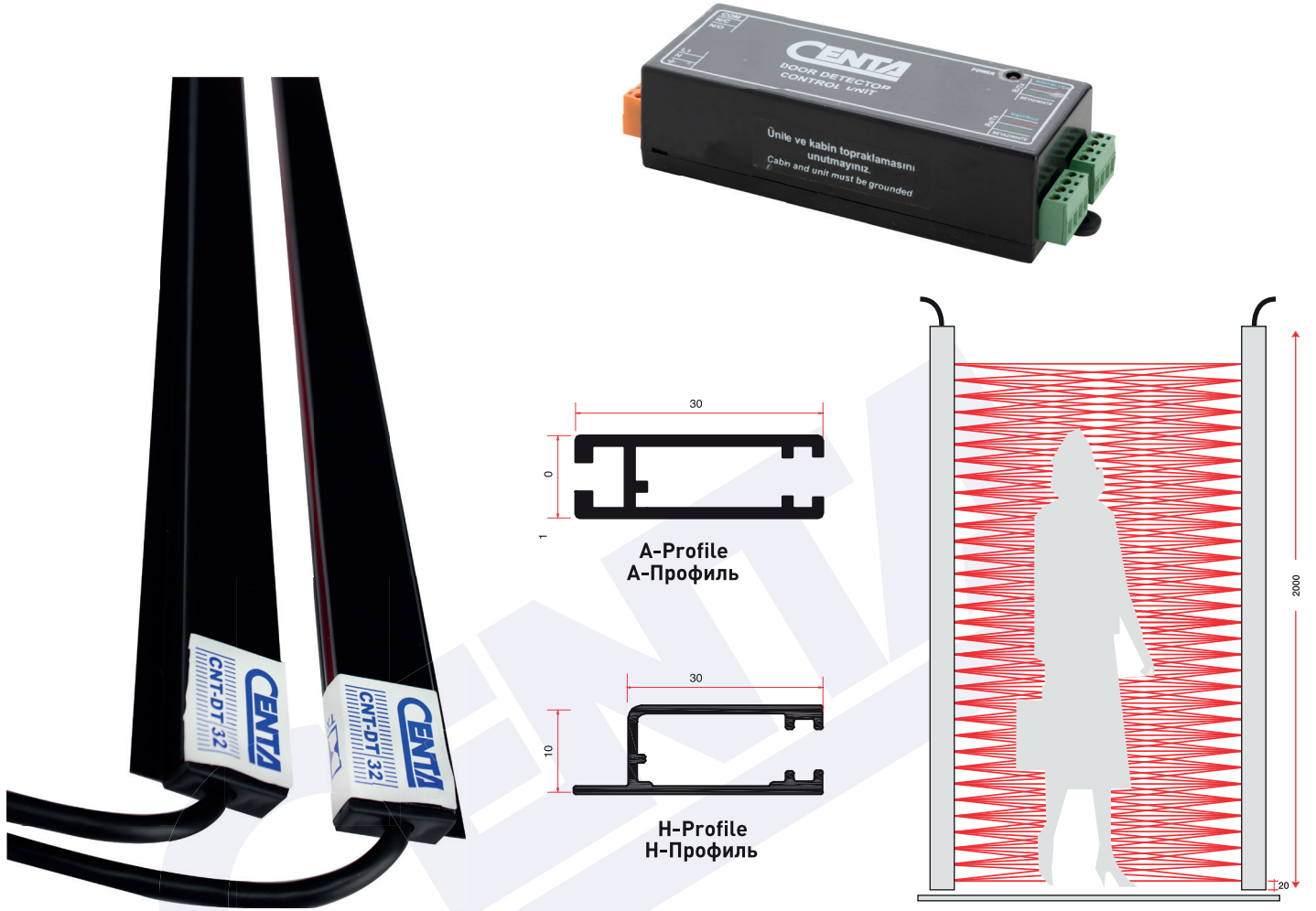

## ELEVATOR DOOR DETECTORS

- Dedektör tipi : DT32/17
- Hissedici nokta sayısı : 32-17
- Çalışma mesafesi : 0-3500 mm
- Besleme gerilimi : 220VAC
- Çıkış : Röle kontağı (6A),n/o and n/c
- Sesli İkaz : 1) Opsiyonel besleme kutusundan  
2) Fasılalı 15sn
- Mekanik ölçüler : 10 2x30x2000 mm
- Otomatik sinyal iptali : 8 ışına kadar otomatik
- Farklı çubuk yüksekliği : Özel Sipariş

- Dedector type : DT32/17
- Quantity of sensing points : 32-17
- Operating distance : 0-3500 mm
- Supply voltage : 220VAC
- Output: Relay contact (6A),n/o and n/c
- Tone signal: 1) Optional from control unit  
2) Flashing after 15s
- Mechanical dimensions : 10 2x30x2000 mm
- Automatic beam canceling : Up the 8 beams automatically
- Different Height of barrier : Available by order

- Тип детектора : DT 32-17
- Количество датчиков : 32-17
- Рабочее состояние : 0-3500 mm
- Напряжение питания : 220 VAC
- Выход : Контакт реле (6A) н/о и н/з
- Тон сигнал 1) Опционально с устройства контроля  
2) Мигающий через 15 сек.
- Размеры : 10 2x30x2000 mm
- Автоматическое срабатывание : До 8 лучей автоматически
- Различная высота барьера : Возможен предварительный заказ

# DT45

BOY FOTOSELLER / DOOR DETECTORS / Фото барьер



EN 81-20

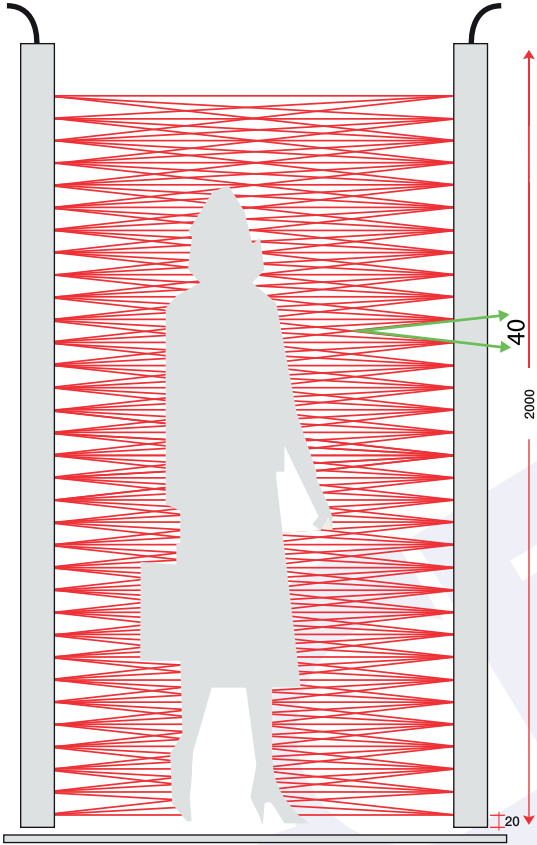
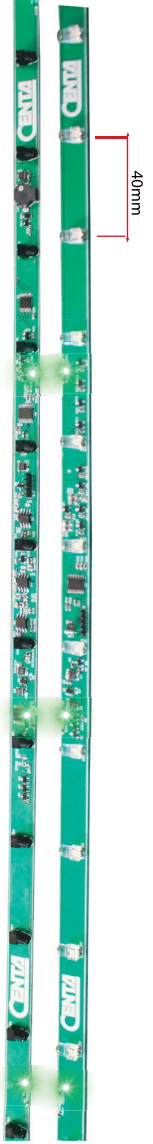

- Dedektör tipi : DT45
- Hissedici nokta sayısı : 45
- Çalışma mesafesi : 0-4000mm
- Besleme gerilimi : 220VAC
- Çıkış : Röle kontağı (6A), n/o and n/c
- Sesli İkaz : Besleme kutusundan
- Mekanik ölçüler : 10 2x19x2000mm
- Otomatik sinyal iptali 8 ışına kadar otomatik
- Farklı çubuk yüksekliği : Özel Sipariş

- Dedector type : DT45
- Quantity of sensing points : 45
- Operating distance : 0-4000mm
- Supply voltage : 220VAC
- Output: Relay contact (6A),n/o and n/c
- Tone signal: From control unit
- Mechanical dimensions : 10 2x19x2000mm
- Automatic beam canceling: Up the 8 beams automatically
- Different Height of barrier : Available by order

- Тип детектора : DT 45
- Количество датчиков : 45
- Рабочее состояние : 0-400 mm
- Напряжение питания : 220 VAC
- Выход : Контакт реле (6A) н/о и н/з
- Тон сигнал
- Размеры : 10 2x19x2000 mm
- Автоматическое срабатывание : До 8 лучей автоматически
- Различная высота барьера : Возможен предварительный заказ

# CNT 800 - OVERLOAD SYSTEMS

## KABİN ALTI AŞIRI YÜK SİSTEMLERİ

### ГРУЗОВЗВЕШИВАЮЩИЕ УСТРОЙСТВА

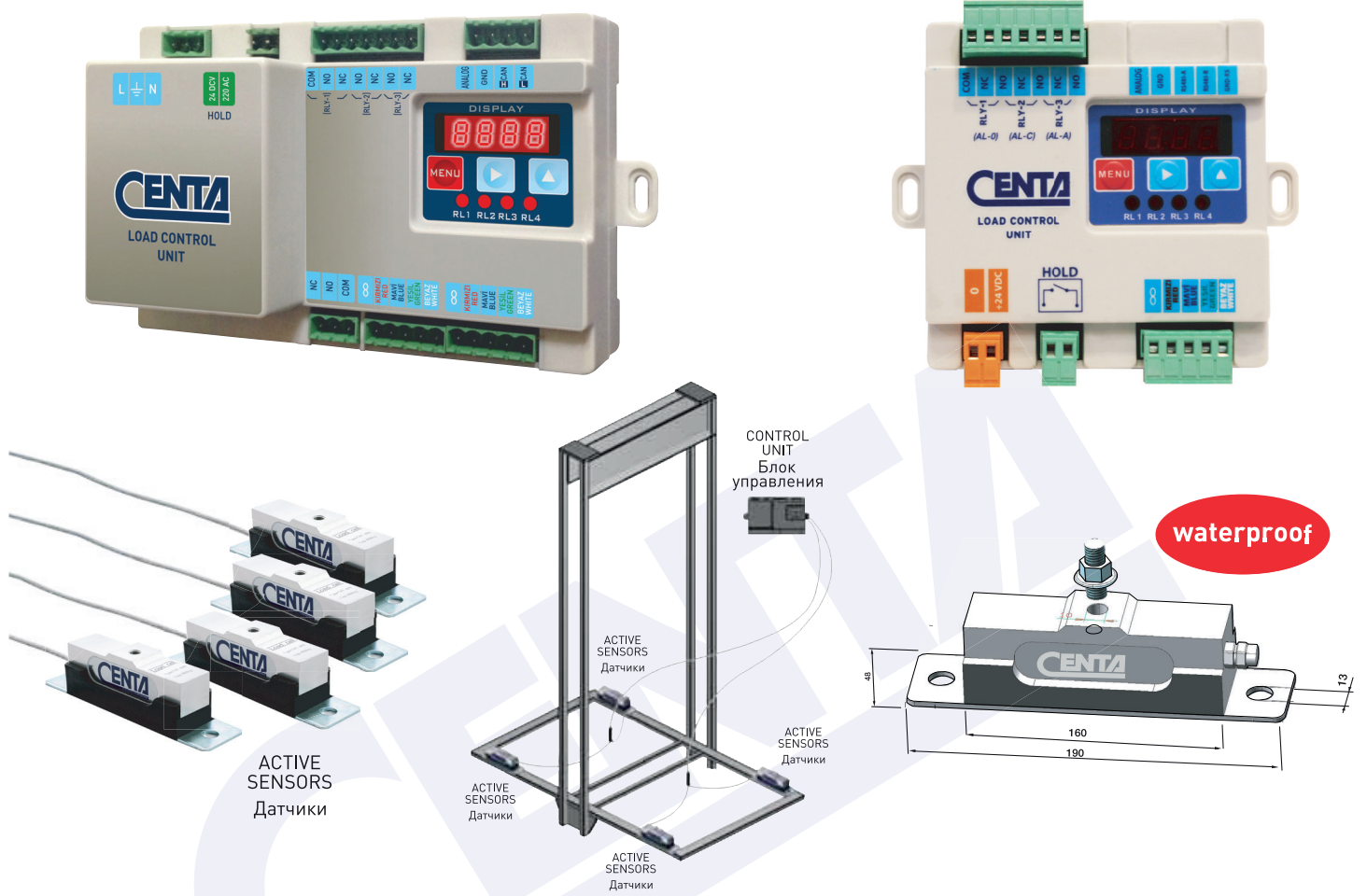

- Mekanik Kapasite (Kabin+yük): 3200 kg
- Yüksek hassasiyet ve kolay ayarlanabilme
- 4 ayrı yük için ayarlama
- Besleme gerilimi : 220 VAC
- 0-10 V / 4-20 mA Analog Output (Opsiyonel)
- Su geçirmez sensörler IP66
- Birbirinden bağımsız çalışan tam köprü sensörler
- HOLD girişi: Kabin hareketi esnasında ölçüm sabitleme
- Dijital gösterge
- Değişik kabin tipleri için kalibrasyon imkanı
- Lastik izolasyonlu
- Otomatik sıfırlama
- 8 adet grup sensörü paralel bağlanabilir
- Yük hücresi arızasında sistemin çalışması imkanı

- Mechanical capacity (cabin+load): 3200 kg
- High precision and easy to adjust
- Programming with keys for different weight points
- Supply voltage: 220 VAC
- 0-10 V / 4-20 mA Analog output (Optional)
- Water proof sensors IP66
- Independent working full-bridge sensors
- HOLD input: To stop the measuring during the travel
- Digital display
- Calibration for different cabin - fixings
- Isolation material is included
- Automatic adjust to zero
- Ability to install a quantity of 8 groups in paralel
- Possibility of functioning during failure of a active-cell

- Механическая нагрузка (P+Q): 3200 кг
- Высокая точность и простая установка
- Возможность программирования под разные весовые условия
- Механическая нагрузка (P+Q): 220 В
- 0 - 10В / 40-20 мА Аналоговые выходы (опционно)
- Влагозащита сенсоров IP 66
- Удержание измерений для предотвращения измерений во время движения
- Для предотвращения измерений во время движения
- Цифровой дисплей
- Калибровка под разный вес кабины
- Изоляционные материалы включены
- Автоматическая подстройка нуля
- Возможность работы в случае выхода из строя одного из датчиков
- Возможность установки 8-х устройств параллельно.



# CNT 500 - OVERLOAD SYSTEMS

## KABİN ALTI AŞIRI YÜK SİSTEMLERİ

### ГРУЗОВЗВЕШИВАЮЩИЕ УСТРОЙСТВА

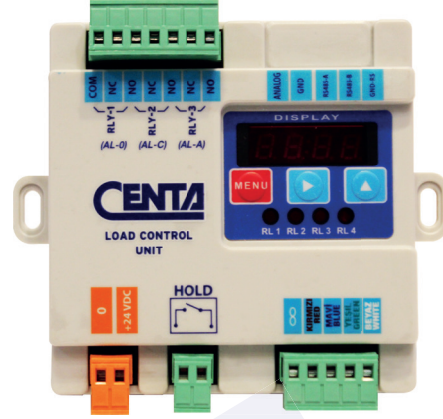

ACTIVE  
SENSORS  
Датчики



ACTIVE  
SENSORS  
Датчики

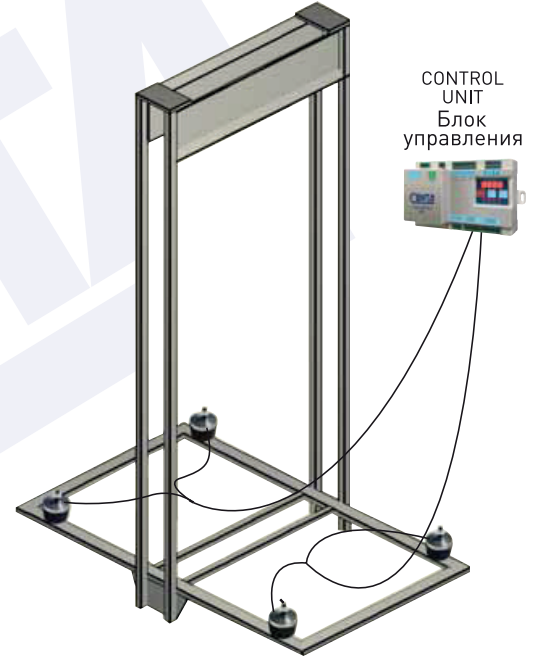

- Mekanik kapasite (Kabin+yük): 2000 kg
- Yüksek hassasiyet ve kolay ayarlanabilme
- 4 ayrı yük için ayarlama
- Besleme gerilimi : 220 VAC
- 0-10 V / 4-20 mA Analog Output (Opsiyonel)
- HOLD girişi: Kabin hareketi esnasında ölçüm sabitleme
- Dijital gösterge
- Değişik kabin tipleri için kalibrasyon imkanı.
- Lastik izolasyonlu
- Otomatik sıfırlama
- 8 adet grup sensörü paralel bağlanabilir.
- Yük hücresi arızasında sistemin çalışma imkanı.

- Mechanical capacity (cabin+load): 2000 kg
- High precision and easy to adjust
- Programming with keys for different weight points.
- Supply voltage: 220 VAC
- 0-10 V / 4-20 mA Analog output (Optional)
- HOLD input: To stop the measuring during the travel
- Digital display
- Calibration for different cabin - fixings
- Isolation material is included
- Automatic adjust to zero
- Ability to install a quantity of 8 groups in paralel.
- Possibility of functioning during failure of a active-cell.

- Механическая нагрузка (P+Q): 2000 кг
- Высокая точность и простая установка
- Возможность программирования под разные весовые условия
- Механическая нагрузка (P+Q): 220 В
- 0 - 10В / 40-20 мА Аналоговые выходы (опционно)
- Для предотвращения измерений во время движения
- Цифровой дисплей
- Калибровка под разный вес кабины
- Изоляционные материалы включены
- Автоматическая подстройка нуля
- Возможность работы в случае выхода из строя одного из датчиков
- Возможность установки 8-х устройств параллельно.

# KABİN ALTI AŞIRI YÜK SİSTEMLERİ OVERLOAD SYSTEMS ГРУЗОВЗВЕШИВАЮЩИЕ УСТРОЙСТВА

## DIAGON

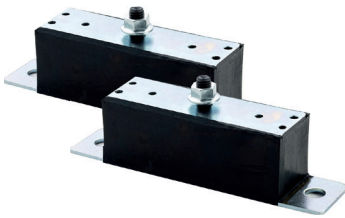
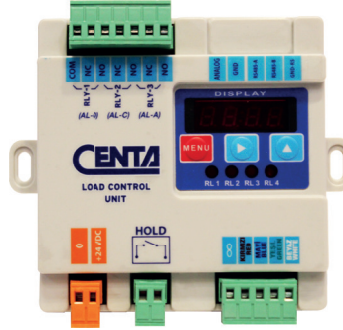
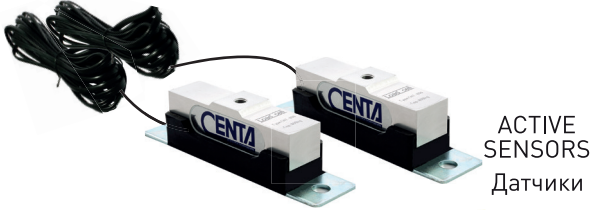

RUBBER CELL  
Резиновые упоры

## ECO RING

ACTIVE  
SENSORS  
Датчики



RUBBER CELL  
Резиновые упоры

RUBBER  
CELL  
Резиновые  
упоры

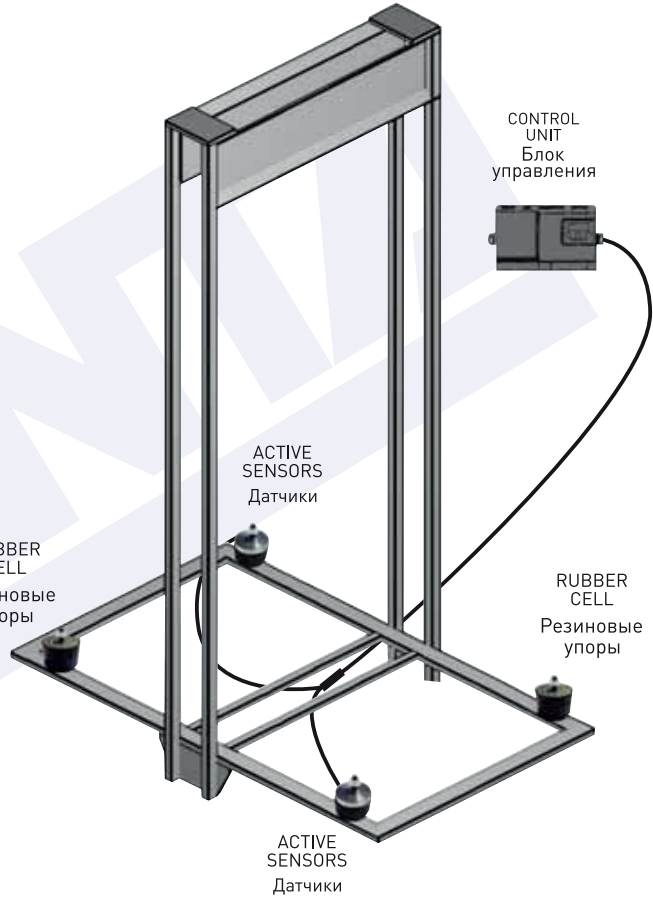

- Mekanik kapasite  
(Kabin+yük): 3200 kg  
- 4-2 adet grup sensörü paralel  
bağlanabilir.

- Mekanik kapasite  
(Kabin+yük): 2000 kg  
- 4-2 adet grup sensörü paralel  
bağlanabilir.

- Mechanical capacity  
(cabin+load): 3200 kg  
- Ability to install a quantity of 4-2  
groups in paralel.

- Mechanical capacity  
(cabin+load): 2000 kg  
- Ability to install a quantity of 4-2  
groups in paralel.

- Механическая нагрузка  
- Высокая точность и простота настроек на полную  
нагрузку и перегрузку  
- Программирование с помощью 4-х кнопок  
под разные весовые характеристики  
- Напряжение питания: 220 В  
- Цифровой дисплей  
- Калибровка под разный вес кабины  
- Изоляционные материалы включены  
- Автоматическая подстройка нуля  
- Возможность установки 4-2 групп параллельно.

# RS2 OVERLOAD SYSTEMS

ASANSÖRLER İÇİN HALATTAN AŞIRI YÜK SİSTEMİ  
ROPE SENSOR FOR ELEVATORS  
ДАТЧИКИ НА КАНАТЫ ДЛЯ ЛИФТОВ



- Mekanik kapasite : 2400 kg
- Programlanabilir çıkış adeti : 4
- Kolay montaj
- Halattan aşırı yük için yüksek hassasiyet
- Değişik halat kalınlıklarına ayarlanabilir.

- Mechanical capacity : 2400 kg
- Quantity of programmable outputs: 4
- Very easy to install
- High sensivity for rope sensors
- Adjustable for different rope - thickness (8-12)

- Механическая нагрузка: 2400 кг
- Программируемые выходы: 4
- Очень легкая установка
- Высокая чувствительность
- Подстройка под разную толщину канатов (8-12 мм)



# CRAFT - OVERLOAD SYSTEMS

## ASANSÖRLER İÇİN HALATTAN AŞIRI YÜK SİSTEMİ ROPE SENSOR FOR ELEVATORS ДАТЧИКИ НА КАНАТЫ ДЛЯ ЛИФТОВ

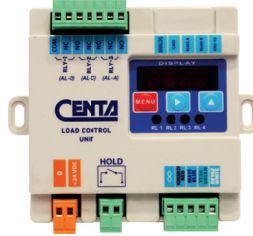
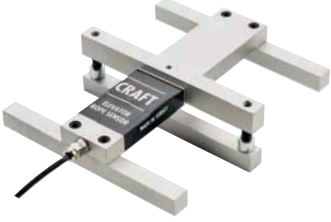

Halat Montajı

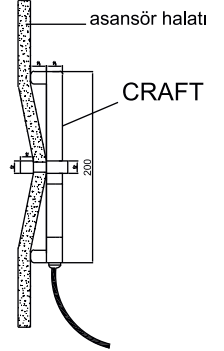
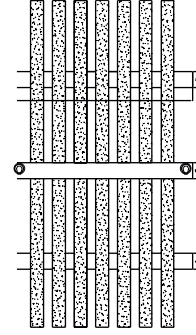

- Mekanik kapasite : 5000 kg
- Programlanabilir çıkış adeti : 4
- Kolay montaj
- Halattan aşırı yük için yüksek hassasiyet

- Mechanical capacity : 5000 kg
- Quantity of programmable outputs: 4
- Very easy to install
- High sensivity for rope sensors

- Механическая нагрузка: 5000 кг
- Программируемые выходы : 4
- Очень легкая установка
- Высокая чувствительность

# COMPACT - OVERLOAD SYSTEMS

## ASANSÖRLER İÇİN HALATTAN AŞIRI YÜK SİSTEMİ ROPE SENSOR FOR ELEVATORS ДАТЧИКИ НА КАНАТЫ ДЛЯ ЛИФТОВ

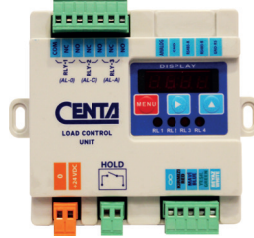

Halat Montajı

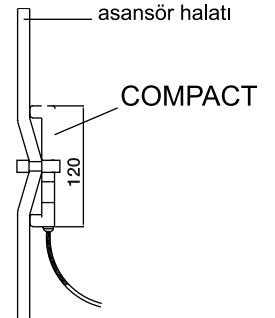
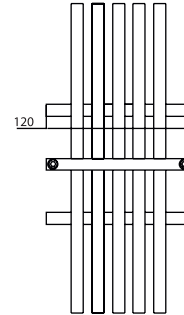

- Mekanik kapasite : 2000 kg
- Programlanabilir çıkış adeti : 4
- Kolay montaj
- Halattan aşırı yük için yüksek hassasiyet
- Değişik halat kalınlıklarına ayarlanabilir.

- Mechanical capacity : 2000 kg
- Quantity of programmable outputs: 4
- Very easy to install
- High sensivity for rope sensors
- Adjustable for different rope - thickness (8----10)

- Механическая нагрузка : 2000 кг
- Программируемые выходы : 4
- Очень легкая установка
- Высокая чувствительность
- Подстройка под разную толщину канатов (8-10 мм)

## RS3 OVERLOAD SYSTEMS

### ASANSÖRLER İÇİN HALATTAN AŞIRI YÜK SİSTEMİ ROPE SENSOR FOR ELEVATORS ДАТЧИКИ НА КАНАТЫ ДЛЯ ЛИФТОВ

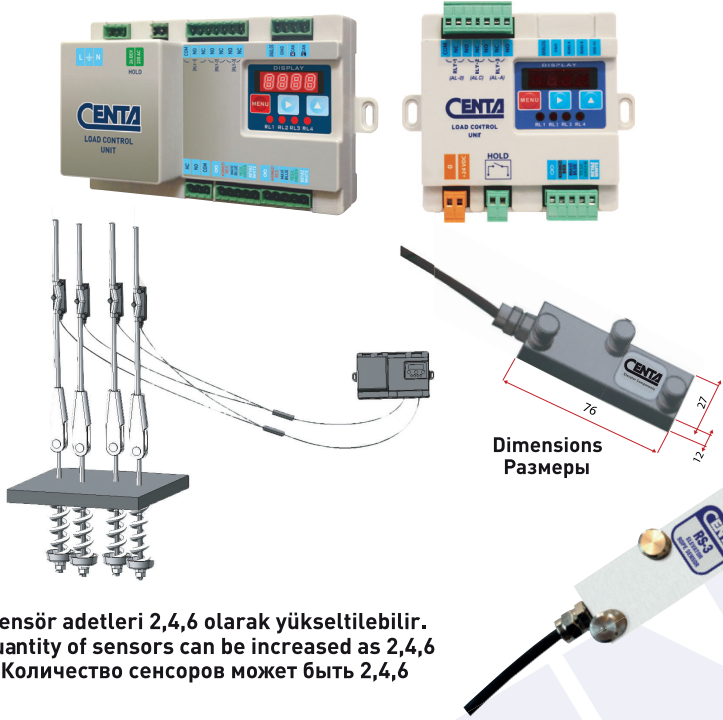

Sensör adetleri 2,4,6 olarak yükseltilebilir.  
Quantity of sensors can be increased as 2,4,6  
Количество сенсоров может быть 2,4,6

- Mekanik kapasite : 500 kg/halat
- Programlanabilir çıkış adeti : 4
- Kolay montaj
- Halattan aşırı yük için yüksek hassasiyet
- Değişik halat kalınlıklarına ayarlanabilir.

- Mechanical capacity : 500 kg/rope
- Quantity of programmable outputs : 4
- Very easy to install
- High sensitivity for rope sensors
- Adjustable for different rope - thickness

- Механическая нагрузка : 500 кг/канат
- Программируемые выходы : 4
- Очень легкая установка
- Высокая чувствительность
- Подстройка под разную толщину канатов

## RS4 OVERLOAD SYSTEMS

### ASANSÖR HALAT ŞİŞESİNE BAĞLANABİLİR AŞIRI YÜK SİSTEMİ ROPE SENSOR FOR OVERHEAD-SUSPENSION OF ELEVATORS ДАТЧИКИ НА КАНАТЫ ПОД КРЕПЛЕНИЯ ПОДВЕСКИ

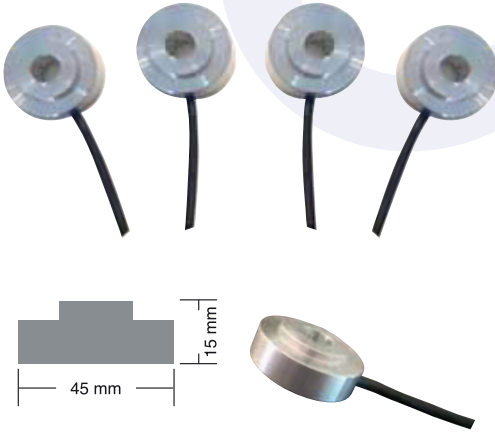

- Mekanik kapasite : 1000 kg/halat
- Programlanabilir çıkış adeti : 4
- Çap: 45mm Yükseklik: 15mm
- Halat şişesine kolay montaj edilebilir.
- Kafa boşluğu mesafesi normalden daha kısa olan asansörler için elverişlidir.
- 2:1 askı sistemli asansörlerde de kullanılabilir.

- Mechanical capacity : 1000 kg/rope
- Quantity of programmable outputs : 4
- Dia: 45mm h: 15mm
- Very easy to install
- Very easy to install to the overhead - suspension of the cabin
- Suitable for the elevators which overhead - distance in the shaft is shorter than normal standarts and also usable for 2:1 rope - suspension system.

- Механическая нагрузка : 1000 кг/канат
- Программируемые выходы : 4
- Диаметр 45 мм; Высота 15 мм
- Очень простая установка в месте крепления подвески
- Пригодно для установки на лифтах с ограниченным пространством в оголовке, а так же на лифтах с подвеской 2:1



# AŞIRI YÜK SİSTEMLERİ

## OVERLOAD SYSTEMS for OLD ELEVATORS

Грузовзвешивающие устройства для устаревших лифтов

### LPS

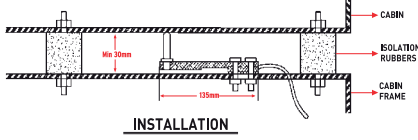

INSTALLATION

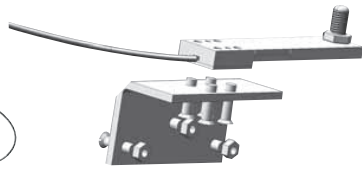
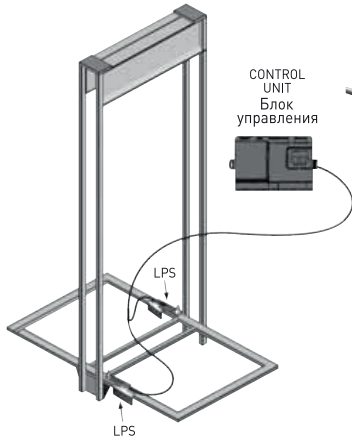

- Yenilenen asansörler için ideal,
- Kolay montaj, 30-60 mm arası her kabin altı boşluğuna uygulanabilir.
- Tam ve aşırı yükte mükemmel hassasiyet
- Kapasite: İzolasyon lastiklerinin max 4mm sehim verdiği her kapasitedeki asansör için uygundur.

- Ideal for renovation of any kind elevator
- Easy mounting, you can fix the sensors between the cabin and frame (30-60mm)
- Very sensitive for full and overload
- Capacity: Allows a deflection of isolation rubbers up to 4mm for any capacity.

- Идеально для модернизации любых типов лифтов
- Простота монтажа, сенсор можно расположить между кабиной и рамой (30-60 мм)
- Большая чувствительность к полной нагрузке и перегрузке
- Допускает разброс параметров резиновых упоров до 4 мм

### FP

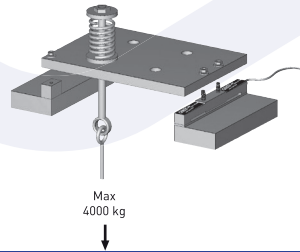

- Mekanik kapasite : 2000kg
- Palanga bağlantısı statik yükü : 4000 kg
- Programlanabilir çıkış adeti : 2
- Kolay montaj

- Mecanical Capacity : 2000kg
- Static load at fixing point : 4000 kg
- Quantity of programmable outputs : 2
- Very easy to install

- Механическая нагрузка: 2000 кг
- Статическая нагрузка на место: 4000 кгкрепления
- Очень простая установка

### ECOBAR

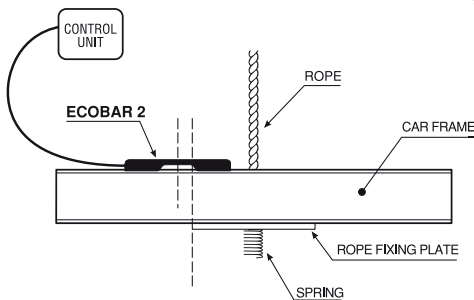

- 1:1 askılı asansörler için en pratik sistem
- Asansör kapasitesinden bağımsız uygulama
- Kabin süspansiyonu gerilmesini algılayan sistem
- Hassasiyet seyir mesafesi ile ilişkilidir

- Easiest solution for elevators with 1:1 suspension
- Independent from the capacity of the elevator
- Measuring by using the bending of the car - frame
- The accuracy is independent on the travelling height

- Наипростейшее решение для лифтов с соотношением 1:1
- Не зависит от грузоподъемности конкретного лифта
- Точность не зависит от высоты подъема

# RTS HALAT GERGİNİĞİ ÖLÇÜM SENSÖRÜ

## RTS ROPE TENSION SENSOR

- Asansör halatlarının gerginlik ayarı için pratik çözüm.
- Mevcut aşırı yük okuyucu ünitesi ile ayar imkanı.
- Ekonomik ve son derece kolay, anlaşılır ayarlama imkanı.



- Practical solution to the tension control of the elevator ropes.
- Adjustment possibility for the present overload control unit.
- Economic and extremely easy, comprehensible adjustment possibility.

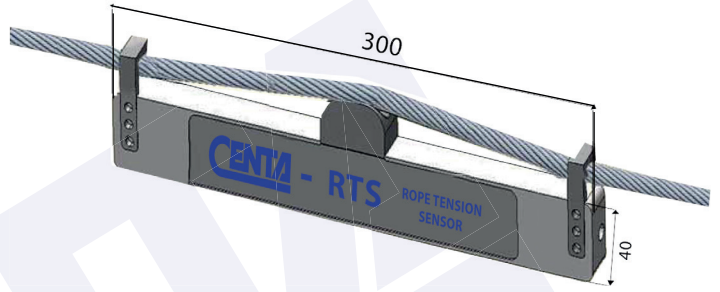

### RTS KULLANMA KILAVUZU

- Sensör şeklinde gösterildiği gibi halatlara teker teker bağlanıp ölçü alınmalıdır. 6 mm -12 mm çapındaki halatlar için uygundur.
- Asansör kabini, kabin üzerinden teknisyenin hem kabin hem de karşı ağırlık halatlarına ulaşabileceği, tahminen kuyu ortasına yakın bir noktaya getirilir.
- Sensör CENTA kontrol ünitesine bağlanır ve üniteye CERO işlemi uygulanır ve kesinlikle başka bir adrese girilmez.
- Tüm halatların değerleri teker teker yazılıp not edilir. Tüm değerler toplanır ve çıkan değer, toplam halat adedine bölünür.
- Kabin üzerindeki tüm halatlar çıkan bu değere göre ayarlanır. Bu işlemi yaparken ölçümü geriye dönük olarak birkaç kere tekrarlamak gereklidir, çünkü halatın bir adedi ayarlanırken diğerinin değeri değişebilir.
- Kabin pozisyonu ve üzerindeki yük değiştirilmeden aynı işlem ağırlık üzerindeki halatlar için tekrarlanır.
- Her iki taraftaki halatlar kendi taraflarındaki halatlarla eşitlenince ayar işlemi bitmiş olur.
- Kabin ve karşı ağırlık üzerindeki gerilmeler birbirlerinden farklı olabilir, önemli olan aynı taraftaki halatların birbirleriyle aynı olmasıdır.
- 1:2 Palangalı asansörlerde ölçüm fikspunktlara giden halatlardan yapılır. Diğer halatlara gerek yoktur.

### RTS – INSTRUCTIONS FOR USE

- The sensor must be attached to each rope as shown in the figure. Suitable for ropes 6-12 mm in diameter.
- Elevator cabin is aligned to a position where the technician can reach both the cabin and counter - weight ropes on the cabin.
- The sensor is attached to the Centa control unit, and zeroing procedure is performed before attaching the sensor to the ropes, and absolutely no other address is entered.
- Values of all the ropes are written down one by one. All these values are added and the total value is divided by the number of ropes.
- All the ropes over the cabin are adjusted according to this final value. Whilst applying this procedure, the measurement must be repeated retrospectively; as during the adjustment of one rope, value of the other could be changed.
- Without changing the position of the cabin and the weight above, same procedure could be applied for the ropes above the counter - weight.
- When the ropes in both parts are equalized with the ones in their own side, the adjustment procedure is over.
- The tensions in the cabin and counter - weight could be different, what's more important is that the ropes within the same side must be identical.
- Applied to the elevators with 1:2 suspension system including ropes that go to measurement fix points. Not necessary for the other ropes.